



MONITORUL OFICIAL

AL

ROMÂNIEI

Anul IV — Nr. 336

PARTEA I
LEGI, DECRETE, HOTĂRÎRI ȘI ALTE ACTE

Marti, 29 decembrie 1992

SUMAR

<u>Nr.</u>		<u>Pagina</u>
	HOTĂRÎRI ALE GUVERNULUI ROMÂNIEI	
788.	— Hotărîre privind organizarea și funcționarea Ministerului Finanțelor	1—5
810.	— Hotărîre privind organizarea și funcționarea Comisiei Naționale de Prognoză	6—7
811.	— Hotărîre privind organizarea și funcționarea Ministerului Culturii	8—15

HOTĂRÎRI ALE GUVERNULUI ROMÂNIEI

GUVERNUL ROMÂNIEI

H O T Ă R Î R E

privind organizarea și funcționarea Ministerului Finanțelor

Guvernul României hotărăște:

Art. 1. — Ministerul Finanțelor se organizează și funcționează ca organ al administrației publice centrale de specialitate care aplică strategia și programul Guvernului în domeniul finanțelor publice, prin reorganizarea Ministerului Economiei și Finanțelor.

Art. 2. — Ministerul Finanțelor exercită administrația generală a finanțelor publice, asigurând dezvoltarea activității economice pe criterii de eficiență și echilibru economic, prin utilizarea pirghiilor financiare și

valutare în concordanță cu cerințele economiei de piață și prin stimularea inițiativei agenților economici.

Art. 3. — Ministerul Finanțelor îndeplinește următoarele atribuții principale :

1. elaborează proiectul bugetului de stat, iar după aprobarea acestuia de către Parlament, ia măsurile necesare pentru asigurarea execuției veniturilor și cheltuielilor prevăzute în legea bugetară anuală ;

2. stabilește măsuri pentru asigurarea echilibrului financiar-valutar ;

3. asigură, potrivit legii, încasarea în numerar și prin conturi a veniturilor bugetului de stat, bugetelor locale și bugetului asigurărilor sociale de stat, precum și a celorlalte fonduri speciale și extrabugetare ; efectuează operațiunile de trezorerie privind împrumuturile guvernamentale, cât și rambursarea acestora la scadență și achitarea dobânzilor ;

4. exercită, prin organele sale specializate, controlul și supravegherea financiară a unităților și instituțiilor de stat ; controlează, în condițiile legii, activitatea financiară a regiilor autonome și societăților comerciale, precum și a celorlalți agenți economico-sociali ;

5. acționează, prin instrumente specifice, pentru fundamentarea, urmărirea în execuție și asigurarea echilibrului financiar-valutar la nivel macroeconomic, în vederea protejării intereselor naționale ;

6. acționează, prin mijloace specifice, pentru eliminarea corupției și a altor practici ilicite în domeniul financiar-contabil ;

7. analizează, fundamentează și propune cadrul legislativ privind împrumuturile necesare acoperirii deficitului bugetar sau pentru acțiuni și lucrări de interes public ; administrează mijloacele financiare împrumutate și urmărește rambursarea acestora și achitarea dobânzilor aferente ;

8. fundamentează și înfăptuiește politica fiscală promovată de Guvern ;

9. înfăptuiește politica vamală în concordanță cu cadrul legislativ existent ;

10. elaborează cadrul metodologic și instituțional general privind organizarea și conducerea contabilității și veghează asupra respectării legalității în activitatea de expertiză contabilă ;

11. analizează procesul de evoluție a prețurilor și tarifelor în economie, acționând pentru liberalizarea acestora, pe fondul manifestării unei concurențe reale, în scopul protecției, prin preț, a intereselor consumatorilor și al combaterii tendințelor inflaționiste ;

12. avizează proiectele de legi, hotărâri sau alte dispoziții legale care determină sporuri de cheltuieli sau modificări de venituri ale statului și au influențe asupra echilibrului bugetar ;

13. coordonează, negociază și încheie acorduri internaționale în numele statului în domeniul relațiilor financiare și valutare, în colaborare cu Ministerul Afacerilor Externe ;

14. asigură derularea operațiunilor financiare în cadrul acordurilor guvernamentale, cu decontare în conturile de clearing, barter și cooperare economică ;

15. exercită calitatea de reprezentant al României la organisme și organizațiile internaționale cu caracter financiar ;

16. asigură, în numele și în contul statului, activitatea de finanțare a operațiunilor de export, precum și de garantare a creditelor de export și import prin intermediul instituțiilor specializate în acest domeniu ;

17. reprezintă statul ca subiect de drepturi și obligații în fața organelor de justiție, precum și în orice alte situații în care acesta participă nemijlocit, în nume propriu, în raporturi juridice, dacă legea nu stabilește în acest scop un alt organ ;

18. asigură, prin instrumente specifice, administrarea eficientă a capitalului de stat de la regiile autonome și societățile comerciale, în scopul protejării interesului public și al creării condițiilor normale de desfășurare a procesului de privatizare ;

19. analizează și acționează, împreună cu organele bancare, pentru respectarea și întărirea disciplinei financiare și de plăți la agenții economici, în scopul limitării și restrîngerii fenomenului de blocaj financiar ;

20. expertizează documentațiile tehnico-economice și emite acordul pentru realizarea obiectivelor noi de investiții finanțate integral sau parțial de la bugetul de stat și bugetele locale ; participă la organizarea licitațiilor, prezentarea ofertelor și adjudecarea execuției investițiilor respective ;

21. propune cadrul legislativ și elaborează cadrul metodologic privind activitatea de asigurări și exercită supravegherea aplicării dispozițiilor legale în acest domeniu, pentru prevenirea stării de insolvență a societăților comerciale din sfera asigurărilor și apărarea drepturilor asiguraților ;

22. asigură și garantează circulația instituționalizată a titlurilor de valoare reprezentînd acțiuni și obligațiuni emise de societăți comerciale și a certificatelor de proprietate emise de Fondul Proprietății Private ;

23. coordonează și supraveghează activitatea în domeniul loteriilor de stat, avizează și autorizează practicarea jocurilor de noroc ;

24. asigură, prin Regia Autonomă „Imprimeria Națională”, tipărirea hîrtilor de valoare de natura titlurilor de stat, bonurilor de tezaur, obligațiunilor necesare finanțării datoriei publice, formularelor și imprimatelor tipizate utilizate în activitatea fiscală și financiar-contabilă.

Art. 4. — În îndeplinirea atribuțiilor sale, ministerul poate :

1. să dea agenților economici, ca urmare a controlului, dispoziții obligatorii pentru luarea măsurilor de

respectare a legii ; să ia măsuri pentru aplicarea sancțiunilor prevăzute de lege în competența ministerului ;

2. să aprobe, în condițiile prevăzute de lege, scutiri, înlesniri de plată, precum și restituiri, compensări și amânări de impozite, taxe și alte vărsăminte obligatorii la buget, precum și repunerea în termen a cererilor și contestațiilor ;

3. să dispună plata, din conturile agenților economici, a vărsămintelor obligatorii la buget, neachitate în termen, precum și a majorărilor pentru întârzierea la plată ;

4. să stabilească orice alte măsuri, în condițiile prevăzute de lege.

Art. 5. — Ministerele, celelalte autorități ale administrației publice, instituțiile publice, precum și agenții economici au obligația de a pune la dispoziția Ministerului Finanțelor, la cerere, datele și informațiile necesare realizării atribuțiilor sale.

Art. 6. — (1) Conducerea Ministerului Finanțelor se exercită de ministru. Pe lângă ministru funcționează colegiul ministerului, ca organ consultativ, a cărui componență se aprobă de ministrul finanțelor.

În exercitarea conducerii ministerului, ministrul emite ordine și instrucțiuni.

(2) Direcția Generală a Vămirilor și Garda financiară se subordonează ministrului de stat, ministrul finanțelor, iar secretarul de stat care coordonează Departamentul veniturilor statului este și șef al Comandamentului Gărzii financiare.

(3) Ministerul Finanțelor are structura organizatorică prevăzută în anexa nr. 1.

Structura organizatorică a compartimentelor necuprinse în anexa nr. 1, atribuțiile și sarcinile aparatului propriu se aprobă prin ordin al ministrului finanțelor.

Art. 7. — (1) Numărul maxim de posturi pentru Ministerul Finanțelor este 1.780, exclusiv demnitarii.

(2) În numărul maxim de posturi prevăzut la alin. 1 nu sînt incluse posturile aferente activității de control financiar de stat și Gărzii financiare, care, potrivit legii, se aprobă de ministrul finanțelor.

Art. 8. — Unitățile și serviciile publice descentralizate din subordinea Ministerului Finanțelor și numărul maxim de posturi ale acestora sînt cele prevăzute în anexa nr. 2.

Art. 9. — Înființarea și desființarea unităților subordonate Ministerului Finanțelor, obiectul de activitate al acestora, precum și structurile lor organizatorice se aprobă prin ordin al ministrului finanțelor.

Art. 10. — Ministerul Finanțelor și unitățile sale subordonate se dotează cu autovehiculele prevăzute în anexa nr. 3.

Art. 11. — (1) Consiliile județene, Consiliul municipiului București, precum și consiliile locale vor sprijini asigurarea spațiilor corespunzătoare pentru desfășurarea activității unităților din teritoriu subordonate Ministerului Finanțelor.

(2) În localitățile în care unitățile teritoriale subordonate Ministerului Finanțelor nu dispun de spații corespunzătoare, consiliile locale vor sprijini aceste unități prin asigurarea, în condițiile legii, de amplasamente în vederea construirii de sedii proprii. Ministerul Finanțelor va prevedea în programul de investiții fonduri, în vederea construirii unor astfel de obiective.

Art. 12. — Anexele nr. 1, 2 și 3 fac parte integrantă din prezenta hotărîre.

Art. 13. — Prezenta hotărîre intră în vigoare pe data publicării în Monitorul Oficial al României. Pe aceeași dată Hotărîrea Guvernului nr. 328/1991 privind organizarea și funcționarea Ministerului Economiei și Finanțelor, Hotărîrea Guvernului nr. 116/1992 pentru modificarea Hotărîrii Guvernului nr. 328/1991, Hotărîrea Guvernului nr. 365/1992, cu excepția art. 5, precum și orice alte dispoziții contrare se abrogă.

PRIM-MINISTRU
NICOLAE VĂCĂROIU

Contrasemnează :

Ministru de stat, ministrul finanțelor,
Florin Georgescu

Ministru de stat, ministrul muncii
și protecției sociale,
Dan Mircea Popescu

**SERVICIILE PUBLICE DESCENTRALIZATE ȘI UNITĂȚI SUBORDONATE MINISTERULUI FINANTELOR
(bugetare și extrabugetare)**

	<u>Numărul maxim de posturi de specialitate</u>
1. Direcțiile generale ale finanțelor publice și controlului financiar de stat din județe și municipiul București, în subordinea cărora funcționează : administrațiile financiare municipale, ale sectoarelor municipiului București și sectorului agricol Ilfov, circumscripțiile fiscale erășenești și percepțiile rurale	25.920
2. Unitățile vamale teritoriale	5.600
3. Centrul de Tehnologie Informației Financiare	227
4. Revista finanțe, credit, contabilitate	8
5. Cabinet medical	6
6. Regia Autonomă „Imprimeria Națională“ este organizată în conformitate cu prevederile Legii nr. 15/1990 și ale regulamentului propriu, aprobat prin Hotărîrea Guvernului nr. 596/1992, și funcționează în sistemul Ministerului Finanțelor.	

NOTĂ :

a) În numărul de posturi de la pct. 1 nu sînt incluse :

— posturile aferente activității de control financiar de stat și Gărzii financiare, care, potrivit art. 4 din Legea nr. 30/1991, se aprobă de ministrul finanțelor ;

— posturile de agent fiscal și operator de rol de la municipii, orașe și comune, care se stabilesc prin normativ aprobat de ministrul finanțelor, în funcție de numărul de localități (sate, comune, orașe), dispersia geografică a acestora și numărul pozițiilor de rol.

b) În numărul de posturi de specialitate prevăzut în prezenta anexă nu sînt cuprinse posturile de : secretar, stenodactilograf, secretar-dactilograf, funcționar, șef depozit, magaziner, arhivar, portar, paznic, îngrijitor, bufetier, manipulant bunuri, curier, muncitor și altele asemenea, care pot fi de cel mult 15% din numărul de posturi de specialitate.

c) Același procent de 15% se aplică și numărului de posturi care se aprobă de ministrul finanțelor în condițiile prevăzute la lit. a) din nota la prezenta anexă.

**AUTOVEHICULE DE TRANSPORT PERSOANE ȘI MARFĂ
din dotarea Ministerului Finanțelor și unitățile sale subordonate**

	<u>Număr de autovehicule</u>
1. Aparatul propriu	
— transport de persoane	14
— transport de persoane și marfă	1
— transport de marfă	1
2. Direcțiile generale ale finanțelor publice și controlului financiar de stat din județe și municipiul București	cite 3 la fiecare județ și municipiul București
3. Unitățile fiscale din municipii și orașe cu peste 100.000 locuitori, precum și ale sectoarelor municipiului București și sectorului agricol Ilfov	cite 1
4. Centrul de Tehnologie Informației Financiare	1
5. Organele Gărzii financiare și cele vamale vor utiliza numărul de autovehicule aprobat pînă la data prezentei hotărîri.	

NOTĂ :

Unitățile din subordinea Ministerului Finanțelor au în dotare 4 șalupe, din care : 3 pentru unitățile vamale și una pentru Direcția generală a finanțelor publice și controlului financiar de stat Tulcea.

GUVERNUL ROMÂNIEI

HOTĂRÎRE

privind organizarea și funcționarea Comisiei Naționale de Prognoză

Guvernul României hotărăște :

Art. 1. — Comisia Națională de Prognoză se organizează și funcționează ca organ de specialitate, de sinteză macroeconomică, subordonat Guvernului, prin reorganizarea Direcției Generale Politice, Economice și Previziune din cadrul fostului Minister al Economiei și Finanțelor.

Comisia Națională de Prognoză fundamentează și elaborează studii și prognoze pe termen scurt, mediu și lung privind evoluția economiei românești în ansamblu și a sectoarelor acesteia potrivit programului Guvernului.

Art. 2. — Comisia Națională de Prognoză are următoarele atribuții principale :

1. elaborează prognoze și studii referitoare la echilibrul macroeconomic, sectorial și regional ; întocmește studii privind dezvoltarea ramurilor și subramurilor, inclusiv pe forme de proprietate ; estimează potențialul productiv și propune soluții de utilizare a acestuia, corespunzător resurselor și programelor de restructurare și re tehnologizare ; participă la elaborarea propunerilor pentru ierarhizarea priorității proiectelor de investiții publice ;

2. elaborează și utilizează modele economico-matematice pentru protecția formării și utilizării produsului intern brut, a veniturilor nominale și reale ale populației, bugetelor de familie, consumului de mărfuri și servicii ; întocmește balanța avuției naționale ; determină eficiența utilizării factorilor de producție la nivel macroeconomic ; asigură compararea internațională a principalilor indicatori în Sistemul Conturilor Naționale ;

3. elaborează prognoze referitoare la resursele de muncă, formarea profesională și echilibrul pieței forței de muncă ; întocmește studii și analize privind activitățile cu profil social și protecția socială ;

4. elaborează prognoze privind echilibrul valutar și relațiile economice externe ; analizează conjunctura economică pe plan mondial și implicațiile previzibile

ale acesteia asupra exportului, importului și dezvoltării economice a României ;

5. efectuează studii și sinteze privind evoluția costurilor de producție și profitabilității pe ramuri și sectoare, a prețurilor și inflației, circulației monetare și creditelor ; întocmește studii privind balanța de venituri și cheltuieli ale populației.

Art. 3. — În realizarea atribuțiilor sale, Comisia Națională de Prognoză colaborează cu ministerele, celelalte organe de specialitate subordonate Guvernului și instituturile de cercetare și asigură legătura cu organismele internaționale de profil.

Comisia Națională de Prognoză este abilitată să solicite informații privind evoluția activității economice și sociale de la ministere, departamente, agenți economici, precum și de la organele administrației publice locale.

Art. 4. — Comisia Națională de Prognoză este condusă de un președinte, asimilat cu funcția de secretar de stat.

În exercitarea funcției sale, președintele emite ordine și instrucțiuni.

Art. 5. — Comisia Națională de Prognoză are structura organizatorică prevăzută în anexă, care face parte integrantă din prezenta hotărîre.

Numărul maxim de posturi pentru Comisia Națională de Prognoză este 150, exclusiv demnitarii.

Atribuțiile și sarcinile personalului Comisiei Naționale de Prognoză sînt stabilite prin regulamentul de organizare și funcționare, aprobat prin ordin al președintelui.

Art. 6. — Comisia Națională de Prognoză utilizează un parc propriu de transport, potrivit normelor legale în vigoare.

Art. 7. — Ministerul Finanțelor va introduce influențele financiare, care decurg din aplicarea prezentei hotărîri, în bugetul de stat.

PRIM-MINISTRU

NICOLAE VĂCĂROIU

Contrasemnează :

Ministru de stat, președintele Consiliului
pentru Coordonare, Strategie și Reformă Economică,
Mișu Negrițoiu

Ministru de stat, ministrul muncii
și protecției sociale,
Dan Mircea Popescu

Ministru de stat, ministrul finanțelor,
Florin Georgescu

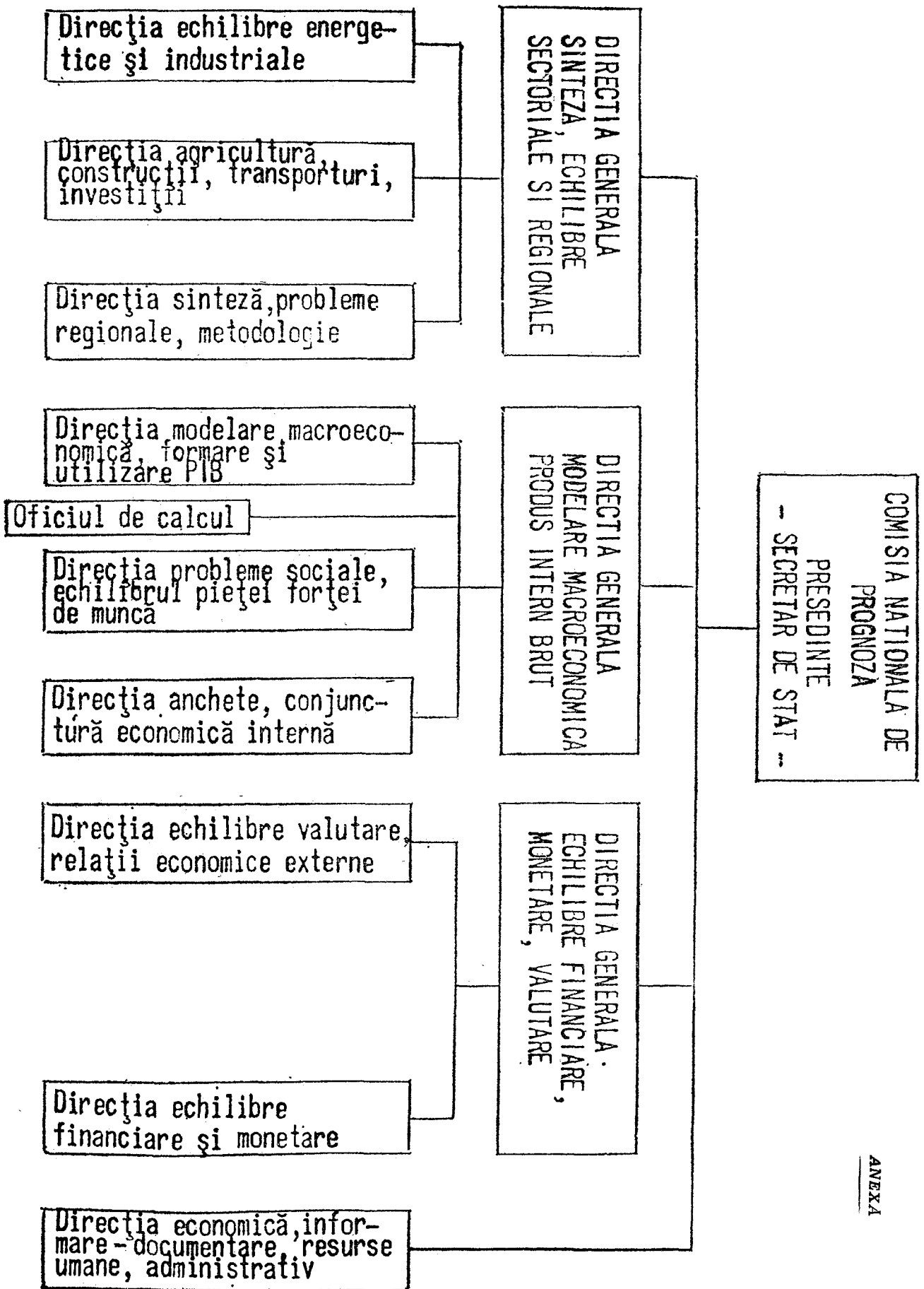

ANEXA

GUVERNUL ROMÂNIEI

HOTĂRÎRE

privind organizarea și funcționarea Ministerului Culturii

Guvernul României hotărăște :

Art. 1. — Ministerul Culturii este organul administrației publice centrale de specialitate care asigură aplicarea strategiei culturale în folosul tuturor categoriilor sociale, al întregii societăți românești.

Art. 2. — Ministerul Culturii își desfășoară activitatea pe baza următoarelor principii fundamentale :

a) **Principiul autonomiei culturii și artei**

Ministerul Culturii asigură crearea condițiilor materiale și morale necesare pentru libera manifestare a ideilor și criteriilor specifice de valoare și de selecție ale artei și culturii, protejează activitatea creatoare și acțiunea cultural-artistică de ingerințele unor criterii care le sînt străine, cum sînt angajarea politică, funcționalitatea propagandistică, spiritul comercial.

b) **Principiul libertății de creație**

Ministerul Culturii protejează libertatea de creație și veghează asupra respectării ei neîngrădite. Orice creator se bucură de libertate deplină în alegerea mijloacelor de expresie, în transmiterea mesajului artistic, pentru care poartă întreaga răspundere.

c) **Principiul interdependenței dintre patrimoniul cultural național, ascensiunea spirituală și simțirea românească**

Ministerul Culturii acționează, în sensul prevederilor art. 135 din Constituția României, al reglementărilor internaționale și convențiilor UNESCO referitoare la ocrotirea bunurilor culturale, pentru protecția, conservarea și valorificarea patrimoniului cultural național, expresie incontestabilă a dimensiunii spirituale și simțirii românești.

d) **Principiul primordialității valorii**

Ministerul Culturii sprijină buna funcționare a mecanismului selecției valorice, înlesnind afirmarea talentelor autentice, înscrierea în circuitul cultural național și internațional a operelor și realizărilor artistice de certă valoare.

e) **Principiul șanseii egale la cultură**

Ministerul Culturii asigură repartizarea echitabilă a mijloacelor financiare, tehnice, organizatorice, gestionarea, gospodărirea și utilizarea eficientă a acestora, în vederea accesului liber la cultură al tuturor cetățenilor țării, indiferent de apartenența politică, categoria socială, convingeri religioase, naționalitate, sex și vîrstă.

f) **Principiul identității culturale naționale în circuitul mondial de valori**

Ministerul Culturii stimulează cunoașterea, în țară și în străinătate, a valorilor spirituale românești și facilitează circulația pe plan național a valorilor spirituale universale.

Art. 3. — Pentru aplicarea acestor principii, Ministerul Culturii are următoarele atribuții principale :

1. concepe și realizează priorități, direcții de acțiune, programe, în toate domeniile culturii și artei, elaborînd, potrivit reglementărilor legale, norme și normative pentru domeniul său de activitate, aplicabile tuturor instituțiilor și așezămintelor culturale, indiferent de subordonare, în contextul desfășurării acțiunii conjugate a tuturor factorilor implicați în procesul punerii în operă a principiilor reformei ;

2. ocrotește dezvoltarea personalității creatoare în folosul individului și al societății ;

3. acționează, prin forme și modalități specifice, pentru protecția și promovarea culturii scrise ;

4. apără drepturile și interesele oamenilor de cultură și artă din România, în țară și în străinătate ;

5. acționează pentru dezvoltarea bazei materiale, pentru diversificarea, modernizarea și optimizarea serviciilor culturale ale statului ;

6. organizează, încurajează și finanțează activități de creație prin achiziții, concursuri și alte modalități specifice ;

7. organizează și finanțează, în condițiile legii, acțiuni de interes național în toate domeniile culturii și artei, achiziții muzeale și de altă natură, precum și expoziții interne și externe ;

8. organizează concursuri internaționale de creație și interpretare și facilitează participarea artiștilor români la manifestări similare din străinătate ;

9. contribuie la crearea cadrului și la asigurarea unor șanse egale pentru dezvoltarea artei și culturii minorităților naționale din România ;

10. promovează acțiuni culturale cu participarea diasporei românești pentru întărirea prestigiului culturii noastre în țară și în străinătate ;

11. asigură condiții pentru conservarea și valorificarea bunurilor din patrimoniul cultural național, a ansamblurilor, monumentelor și siturilor istorice, precum și a centrelor de cultură ;

12. acționează, prin măsuri specifice de protejare, pentru revitalizarea și consolidarea tradițiilor și obiceiurilor locale, potrivit calendarului religios și ocupațiilor specifice rurale ;

13. stimulează formarea de specialiști și meseriași în domeniul artizanatului autentic și al meșteșugurilor tradiționale ;

14. protejează cultura națională de efectele diletanțismului și incompetenței ;

15. elaborează prognoza necesarului de personal de specialitate în domeniul său de activitate și colaborează cu Ministerul Învățământului la definitivarea programelor anuale, specifice, de învățământ ;

16. organizează atestarea artiștilor liber-profesioniști și a traducătorilor ;

17. asigură perfecționarea pregătirii personalului din domeniul culturii și artei, organizează forme de pregătire postliceală și postuniversitară pentru specialiști și meserii specifice necuprinse în sistemul învățământului public ;

18. stabilește normele unitare de structură pentru așezămintele și unitățile cultural-artistice de stat, precum și criteriile de clasificare specifice ;

19. coordonează activitatea instituțiilor și așezămintelor culturale din teritoriu, încurajând specificul local ;

20. coordonează și controlează activitatea unităților direct subordonate, inclusiv a unităților de cercetare științifică ;

21. propune Guvernului înființarea de noi unități în subordinea Ministerului Culturii și avizează înființarea instituțiilor culturale publice din teritoriu ;

22. stabilește condițiile și avizează înființarea instituțiilor culturale private, organizează atestarea specialiștilor din domeniul respectiv și elaborează norme privind obligațiile acestora față de stat ;

23. suspendă temporar sau retrage definitiv avizele și atestatele acordate instituțiilor de cultură particulare și specialiștilor acestora, în cazul nerespectării prevederilor legale și a normelor care le reglementează ;

24. avizează înființarea de ligi, fundații, asociații etc., culturale cu scop lucrativ sau nelucrativ ;

25. gestionează, în perioada de tranziție la economia de piață, cantitatea de hîrtie repartizată anual domeniului culturii, inclusiv pentru sectorul particular, asigurînd, cu prioritate, necesarul de hîrtie pentru publicațiile și editurile publice, uniunile de creație și asociațiile de breaslă ;

26. evaluează și decide asupra oportunității înființării și continuității activității publicațiilor culturale al căror editor este Ministerul Culturii ;

27. cooperează cu uniunile și asociațiile de creație și cooptează pe membrii acestora în cadrul comisiilor de experți ale Ministerului Culturii ;

28. asigură cadrul instituțional necesar protecției drepturilor de autor și a celorlalte drepturi adiacente, în țară și în străinătate ;

29. colaborează cu celelalte ministere și autorități ale administrației publice, uniuni, ligi, asociații, fundații, în vederea realizării unor acțiuni comune în țară și în străinătate ;

30. inițiază și încheie, cu avizele legale necesare, acorduri culturale bilaterale cu ministere ale culturii, organisme guvernamentale și neguvernamentale culturale din alte țări și participă la elaborarea de convenții culturale internaționale ;

31. sprijină desfășurarea activității de impresariat artistic ;

32. coordonează, asigură și urmărește, potrivit reglementărilor legale, inițierea și realizarea investițiilor în domeniul său de activitate ;

33. numește și revocă, după caz, directorii instituțiilor publice direct subordonate și avizează numirea sau revocarea directorilor instituțiilor publice de cultură de importanță deosebită ;

34. inițiază proiecte de acte normative și alte reglementări prevăzute de lege în domeniul său de activitate și avizează proiectele de acte normative promovate de celelalte ministere și autorități ale administrației publice, cu implicații în sfera culturii ;

35. este abilitat să solicite și să primească de la celelalte ministere și autorități ale administrației publice, asociații, ligi, societăți, uniuni, fundații, uniuni de stat

și particulare cu profil cultural, din domeniul artelor și informării publice, avize de specialitate, date și documente necesare îndeplinirii atribuțiilor sale ;

36. elaborează, potrivit legii, normative privind stabilirea prețurilor și tarifelor pentru domeniul său de activitate ;

37. îndeplinește orice alte atribuții în domeniul său de activitate.

Art. 4. — (1) Structura organizatorică a Ministerului Culturii este prevăzută în anexa nr. 1.

(2) Numărul maxim de posturi în aparatul ministerului este 240, exclusiv demnitarii.

Art. 5. — (1) Conducerea ministerului se exercită de ministru. Pe lângă ministru funcționează colegiul ministerului, ca organ consultativ.

(2) Ministrul reprezintă ministerul în raporturile cu celelalte ministere și organizații din țară, precum și în relațiile internaționale.

(3) În exercitarea conducerii ministerului, ministrul emite ordine și instrucțiuni.

(4) Structura organizatorică a compartimentelor necuprinse în anexa nr. 1, atribuțiile personalului ministerului, precum și regulamentul de organizare și funcționare, se aprobă prin ordin al ministrului culturii.

Art. 6. — (1) Instituțiile publice direct subordonate Ministerului Culturii sînt prevăzute în anexa nr. 2.

(2) Structura organizatorică, normativele de personal și de dotare, criteriile de constituire a compartimentelor pentru instituțiile publice subordonate prevăzute în anexa nr. 2, precum și atribuțiile acestora se stabilesc prin ordin al ministrului culturii.

(3) Se preiau în subordinea Ministerului Culturii, pe bază de protocol de predare-primire, instituțiile

reprezentative prevăzute în anexa nr. 2 la pozițiile 13, 14, 15, 16, 17, 18.

(4) Trustul „Domus“ pentru administrarea și valorificarea caselor de creație și imobilelor Ministerului Culturii se reorganizează în Direcția pentru Administrarea Centrelor de Cultură, instituție publică cu personalitate juridică, subordonată Ministerului Culturii, avînd ca obiect de activitate administrarea și valorificarea centrelor de cultură (prevăzute în anexa nr. 2) și a unor imobile ale Ministerului Culturii.

Art. 7. — (1) Atribuțiile Ministerului Culturii în planul activității cultural-artistice din teritoriu sînt exercitate de către consilieri teritoriali șefi, delegați cîte unul în fiecare județ, care îndeplinesc atribuțiile serviciilor publice descentralizate ale Ministerului Culturii și sînt numiți de ministru, cu avizul prefectului.

(2) Numirea celorlalți consilieri teritoriali care au atribuții în domeniul cultural se face cu avizul ministrului culturii.

(3) Salariile consilierilor teritoriali șefi delegați se suportă din bugetul Ministerului Culturii.

Art. 8. — Ministerul Culturii utilizează un parc auto propriu de transport pentru aparatul său și unitățile subordonate, stabilit potrivit reglementărilor legale. Pentru activitățile specifice de transport, desfășurate de ministru și unitățile subordonate, parcul auto se stabilește prin ordin al ministrului.

Art. 9. — Anexele nr. 1 și 2 fac parte integrantă din prezenta hotărîre.

Art. 10. — La data intrării în vigoare a prezentei hotărîri se abrogă Hotărîrea Guvernului nr. 942/1990, republicată în Monitorul Oficial al României, Partea I, nr. 240 din 28 septembrie 1992.

PRIM-MINISTRU

NICOLAE VĂCĂROIU

Contrasemnează :

Ministrul culturii,

Mihai Golu

Ministru de stat, ministrul finanțelor,

Florin Georgescu

Ministru de stat, ministrul muncii
și protecției sociale,

Dan Mircea Popescu

MINISTERUL CULTURII

NUMĂR POSTURI : 240

ANEXA NR. 1

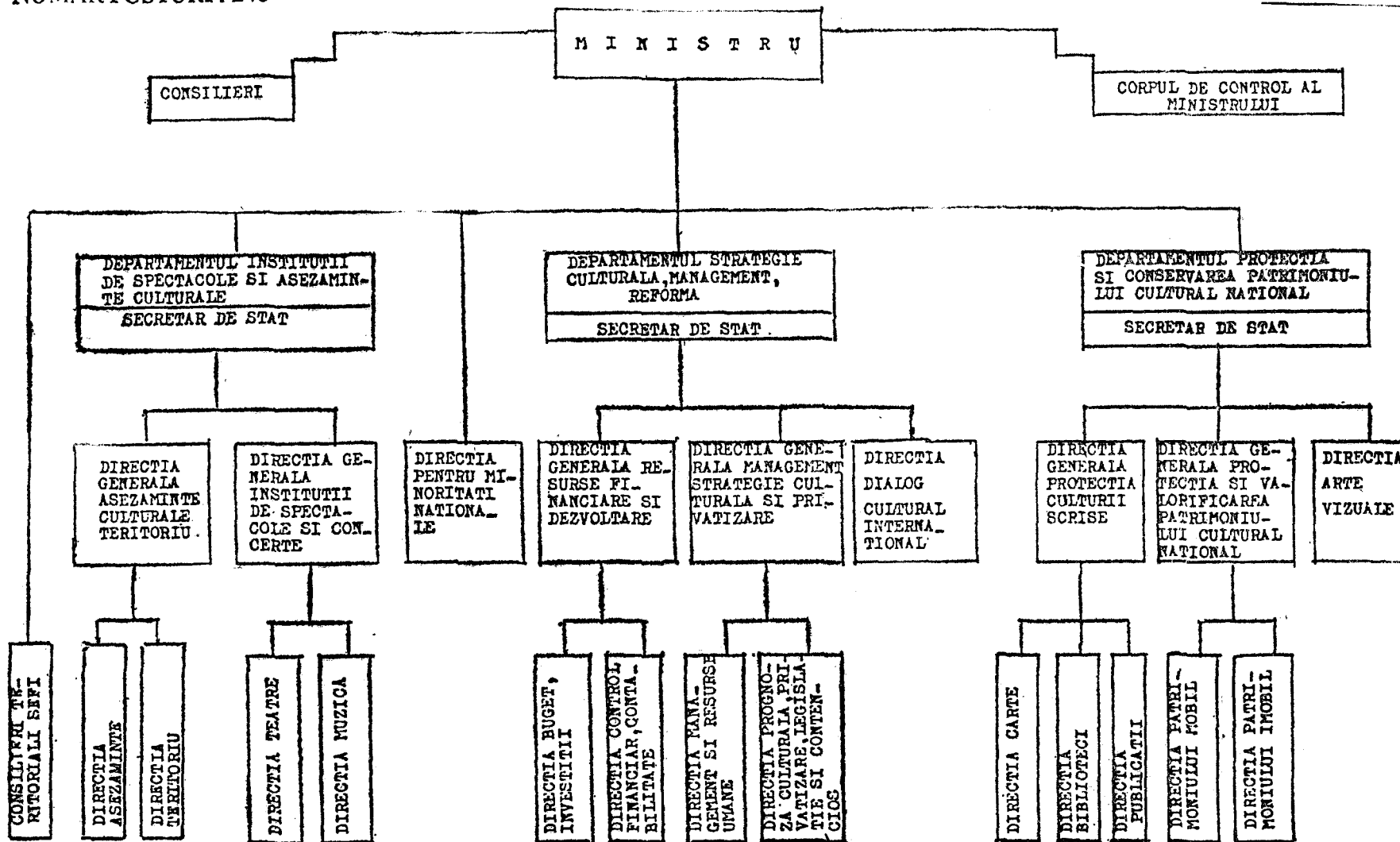

INSTITUȚII PUBLICE
subordonate Ministerului Culturii

Nr. crt.	Denumirea instituției	Sediul
0	1	2
I. Instituții publice subordonate, ale căror cheltuieli de funcționare și investiții se finanțează integral din bugetul de stat		
1.	Direcția Muzeelor și Colecțiilor	— Piața Presei Libere nr. 1, sector 1, București
2.	Direcția Monumentelor, Ansamblurilor și Siturilor Istorice	— Str. Enăchiță Văcărescu nr. 16, sector 4, București
3.	Direcția pentru Administrarea Centrelor de Cultură	— Piața Presei Libere nr. 1, sector 1, București
4.	Biblioteca Națională	— Str. Ion Ghica nr. 4, sector 3, București
5.	Agencia Română pentru Protejarea Drepturilor de Autor	— Piața Presei Libere nr. 1, sector 1, București
6.	Centrul Național de Conservare și Valorificare a Tradiției și Creației Populare	— Str. Take Ionescu nr. 25, sector 1, București
II. Instituții publice subordonate, ale căror cheltuieli de funcționare și investiții se finanțează din venituri extrabugetare și subvenții acordate de la bugetul de stat		
1.	Muzeul Național de Artă a României	— Calea Victoriei nr. 49—53, sector 1, București
2.	Muzeul Național de Istorie a României	— Calea Victoriei nr. 12, sector 1, București
3.	Muzeul Național „Brukenthal” Sibiu	— Piața Mare nr. 4—5, Sibiu, județul Sibiu
4.	Muzeul Național „Peleş” Sinaia	— Str. Peleşului nr. 2, Sinaia, județul Prahova
5.	Muzeul Civilizației Populare Tradiționale „Astra” Sibiu ¹⁾	— Piața Mică nr. 11 (Dumbrava Sibiului), Sibiu, județul Sibiu
6.	Muzeul Satului	— Șos. Kiseleff nr. 28—30, sector 1, București
7.	Muzeul Țăranului Român	— Șos. Kiseleff nr. 3, sector 1, București
8.	Muzeul Literaturii Române	— Str. Fundației nr. 4, sector 1, București
9.	Muzeul Bran	— Comuna Bran, județul Brașov
10.	Muzeul Național Cotroceni	— B-dul Geniului nr. 1, sector 6, București

¹⁾ Inclusiv clădirea din str. Gh. Barițiu nr. 5, Sibiu.

0	1	2
11. Muzeul „George Enescu“	— Calea Victoriei nr. 141, sector 1, București	
12. Memorialul Ipotești — Centrul Național de Studii „Mihai Eminescu“	— Comuna Ipotești, județul Botoșani	
13. Muzeul Național al Unirii Alba Iulia	— Str. Mihai Viteazul nr. 12—14, Alba Iulia, județul Alba	
14. Complexul Național Muzeal „Curtea Domnească“ Tîrgoviște	— Calea Domnească nr. 221, Tîrgoviște, județul Dimbovița	
15. Muzeul Național al Bucovinei, Suceava (inclusiv Cetatea Domnească)	— Str. Ștefan cel Mare nr. 33, Suceava, județul Suceava	
16. Muzeul Național de Istorie a Transilvaniei Cluj-Napoca	— Str. Constantin Daicoviciu nr. 2, Cluj-Napoca, județul Cluj	
17. Complexul Național Muzeal „Moldova“ Iași	— Piața Ștefan cel Mare nr. 1, Iași, județul Iași	
18. Complexul Național Monumental „Constantin Brâncuși“ Tîrgu Jiu	— Parcul municipal Tîrgu Jiu, județul Gorj	
19. Teatrul Național „I. L. Caragiale“ București	— B-dul N. Bălcescu nr. 2, sector 1, București	
20. Teatrul Național Cluj-Napoca	— Str. Ștefan cel Mare nr. 24, Cluj-Napoca, județul Cluj	
21. Teatrul Național „Vasile Alecsandri“ Iași	— Str. Agatha Bârsescu nr. 15, Iași, județul Iași	
22. Teatrul Național „Matei Millo“ Timișoara	— Str. Mărășești nr. 2, Timișoara, județul Timiș	
23. Teatrul Național Craiova	— Str. Al. I. Cuza nr. 11, Craiova, județul Dolj	
24. Teatrul Național Tîrgu Mureș	— Str. Teatrului nr. 1, Tîrgu Mureș, județul Mureș	
25. Teatrul Maghiar de Stat Cluj-Napoca	— Str. Emil Isac nr. 26—28, Cluj-Napoca, județul Cluj	
26. Teatrul de Proiecte Culturale „Teatrum Mundi“	— Str. Mihai Eminescu nr. 89, sector 2, București	
27. Teatrul „Masca“ București	— Str. Biserica Amzei nr. 5—7, sector 1, București	
28. Teatrul „Excelsior“ București	— Str. Academiei nr. 28, sector 1, București	
29. Opera Română București	— B-dul M. Kogălniceanu nr. 70—72, sector 6, București	
30. Opera Română Cluj-Napoca	— Str. Ștefan cel Mare nr. 24, Cluj-Napoca, județul Cluj	
31. Opera Maghiară Cluj-Napoca	— Str. 1 Mai nr. 26, Cluj-Napoca, județul Cluj	
32. Opera Română Iași	— Str. Agatha Bârsescu nr. 18, Iași, județul Iași	

0	1	2
33. Opera Română Timișoara		— Str. Mărășești nr. 2, Timișoara, județul Timiș
34. Teatrul de Operetă „Ion Dacian“ București		— B-dul N. Bălcescu nr. 2, sector 1, București
35. Filarmonica „George Enescu“ București		— Str. Franklin nr. 1, sector 1, București
36. „Tinerimea Română“ — Centrul de Cultură		— Str. Gutenberg nr. 19, sector 5, București
37. Oficiul Național pentru Documentare și Expoziții de Artă		— B-dul N. Bălcescu nr. 2, sector 1, București
38. Studioul de Creație Cinematografică		— Str. Pictor Verona nr. 2, sector 1, București
39. Editura „Video“		— Piața Presei Libere nr. 1, sector 1, București
40. Centrul European de Cultură Sinaia		— Str. Peșului nr. 2, Sinaia, județul Prahova
41. Centrul Național de Cultură Mogoșoaia ¹⁾		— Str. Valea Parcului nr. 1, Mogoșoaia, sectorul agricol Ilfov
42. Palatul Elisabeta ²⁾		— Șos. Kiseleff nr. 28, sector 1, București
43. Palatul Olănești, Vilcea ²⁾		— Aleea Salcîmilor nr. 2, Olănești, județul Vilcea
44. Centrul de Cultură „George Apostu“ Bacău ³⁾		— Str. Crîngului nr. 18, Bacău, județul Bacău
45. Centrul de Cultură Kalinderu		— Str. Dr. Sion nr. 2, sector 1, București
46. Centrul de Cultură Bran, Brașov		— Str. Principală nr. 495, Bran, județul Brașov
47. Centrul de Cultură Arcuș, Covasna		— Str. Principală, Arcuș, județul Covasna
48. Centrul de Cultură „Brătianu“ Ștefănești-Argeș		— Vila Florica-Ștefănești, județul Argeș
49. Centrul de Cultură Tescani, Bacău		— Comuna Tescani, județul Bacău
50. Centrul Cultural Muzeal „Al. I. Cuza“ București		— Calea Victoriei nr. 128, sector 1, București

III. Instituții publice subordonate, ale căror cheltuieli de funcționare și investiții se finanțează din venituri extrabugetare

1. Direcția pentru Prestări Editoriale „Romlibri“		— Piața Presei Libere nr. 1, sector 1, București
2. Direcția pentru Presă, Publicitate și Tipărituri		— Piața Presei Libere nr. 1, sector 1, București
3. Centrul de Perfecționare a Personalului din Cultură și Artă, Pregătire Postliceală și Postuniversitară		— Calea Dorobanților nr. 99 A, sector 2, București
4. Centrul de Informatică și Memorie Culturală		— Piața Presei Libere nr. 1, sector 1, București

¹⁾ Cu excepția Palatului Știrbei, care trece la Regia Autonomă pentru Administrarea Patrimoniului Protocolului de Stat

²⁾ Se preia de Regia Autonomă pentru Administrarea Patrimoniului Protocolului de Stat.

³⁾ Cu excepția corpului central, care trece la Prefectura județului Bacău.

0	1	2
5. „Artexim“		— Piața Presei Libere nr. 1, sector 1, București
IV. Alte instituții publice subordonate, ale căror cheltuieli de funcționare și investiții se finanțează integral din fondul de cercetare		
1. Institutul de Studii Orientale „Sergiu Al. George“		— Calea Victoriei nr. 107, sector 1, București

ÎN A T E N Ţ I A C I T I T O R I L O R !

Prin Hotărîrea Guvernului nr. 358/1991, publicată în Monitorul Oficial al României, Partea I, nr. 137 din 1 iulie 1991, a fost înfiinţată Regia Autonomă „Monitorul Oficial”, sub autoritatea Camerei Deputaţilor, care are dreptul, conform prevederilor hotărîrii menţionate, la prima publicare a tuturor actelor normative.

Pentru a cunoaşte legislaţia ce a fost adoptată după Revoluţia din Decembrie 1989, pentru a fi informaţi cu privire la dezbaterile parlamentare, pentru a putea contacta partenerul de afaceri pe care îl doriţi, pentru efectuarea formalităţilor de publicitate prevăzute de lege (citaţii, concursuri, pierderi de acte, schimbări de nume, anunţuri ale agenţilor economici, cereri de dobândire sau de renunţare la cetăţenia română etc.), Regia Autonomă „Monitorul Oficial”, prin Serviciul relaţii cu publicul şi agenţi economici, Bucureşti, invită societăţile comerciale, întreprinzătorii particulari din ţară şi din străinătate, precum şi pe toţi cei interesaţi, să se adreseze în acest scop zilnic între orele 8,00—13,00 la telefon 6.11.77.02 sau direct la sediul acestuia din str. Blanduziei nr. 1, sector 2.

Aducem, pe această cale, la cunoştinţă că, începînd cu data de 1 ianuarie 1993, preţurile practicate de regie pentru publicaţiile sale, la care puteţi face abonamente la oficiile poştale, sînt următoarele :

	<u>lei/trimestru</u>
● MONITORUL OFICIAL, Partea I, română	2.625
● MONITORUL OFICIAL, Partea I, maghiară (ROMÂNIA HIVATALOS KÖZLÖNYE)	2.625
● MONITORUL OFICIAL, Partea a II-a	14.400
● MONITORUL OFICIAL, Partea a III-a	1.200
● MONITORUL OFICIAL, Partea a IV-a	8.000
● COLECŢIA DE LEGI ŞI DECRETE	1.200
● COLECŢIA DE HOTĂRÎRI ALE GUVERNULUI ŞI ALTE ACTE NORMATIVE	2.000

Tarifele aplicate pentru publicaţiile prevăzute de lege a fi inserate în „Monitorul Oficial”, de la data de 1 ianuarie 1993, sînt următoarele :

		<u>lei</u>
1. MONITORUL OFICIAL, Partea a III-a		
— pierderi de acte, de sigilii, schimbări de nume, citaţii emise de instanţele judecătoreşti şi notariatele de stat	per anunţ	1.000
— acte procedurale ale instanţelor judecătoreşti a căror publicare este prevăzută de lege	per anunţ	1.400
— extras-cerere pentru dobîndirea sau renunţarea la cetăţenia română	per anunţ	2.400
— anunţ pentru licitaţie în vederea acordării unei concesiuni aprobate de Guvern	per anunţ	1.800
— concursuri de ocupare de posturi didactice în învăţămîntul superior	per cuvînt	20
2. MONITORUL OFICIAL, Partea a IV-a		
— publicarea sentinţei judecătoreşti privind înfiinţarea societăţilor comerciale	per anunţ	11.000
— bilanţuri şi conturi de profit şi pierderi :		
— pentru agenţii economici care au funcţionat în anii 1991 şi 1992	per anunţ	8.000
— pentru agenţii economici care au funcţionat numai în anul 1992	per anunţ	7.000
— publicaţii cu prezentare tabelară	per rînd coloană	300
— alte publicaţii ale agenţilor economici, sub formă de text, a căror publicare este prevăzută de lege	per cuvînt	20

Plata publicaţiilor cuprinse în Partea a III-a şi Partea a IV-a se va face prin mandat poştal pe adresa : Regia Autonomă „Monitorul Oficial”, str. 13 Septembrie — Casa Republicii, sector 5, Bucureşti, cont de decontare 30.98.12.301 B.C.R.—S.M.B. sau cu dispoziţie de plată.

EDITOR : PARLAMENTUL ROMÂNIEI — CAMERA DEPUTAŢILOR

Regia Autonomă „Monitorul Oficial”, Bucureşti, str. 13 Septembrie — Casa Republicii, sector 5, cont 30.98.12.301 B.C.R. — S.M.B.
Adresa pentru publicitate : Serviciul relaţii cu publicul şi agenţi economici, Bucureşti, str. Blanduziei nr. 1, sector 2, telefon 6.11.77.02.
Tiparul : Tipografia „Monitorul Oficial”, Bucureşti, str. Jiului nr. 163, sector 1, telefon 6.68.55.58.
